

# NetAXS-123 Compact Enclosure Basic Installation Guide

Guía de instalación básica de la caja compacta de NetAXS-123  
 Guide d'installation de base du boîtier compact NetAXS-123  
 Guida all'installazione di base dell'alloggiamento compatto NetAXS-123  
 Základní instalační příručka k výrobku NetAXS-123 v kompaktní skříni

Handleiding voor de basisinstallatie van de compacte behuizing van de NetAXS-123  
 NetAXS-123 紧凑封闭式装置的基本安装指南  
 الدليل الأساسي للتركيب المدمج لجهاز NetAXS-123

**Honeywell**

**1** Verify contents of box  
 Compruebe el contenido de la caja  
 Vérifiez le contenu de la boîte  
 Verificare il contenuto della confezione  
 Zkontrolujte obsah balení  
 De inhoud van de doos controleren  
 检查盒内内容  
 التحقق من محتويات العلبة

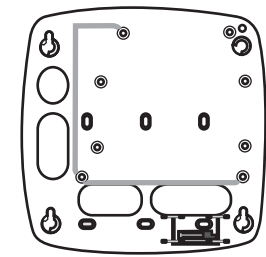

Plastic Housing - Base  
 Carcasa de plástico - Base  
 Boîtier plastique - Base  
 Alloggiamento in plastica - Base  
 Plastový kryt - základna  
 Plastic behuizing - voet  
 塑料外壳 - 底座  
 الغطاء البلاستيكي - القاعدة



Plastic Housing - Cover  
 Carcasa de plástico - Cubierta  
 Boîtier plastique - Couvercle  
 Alloggiamento in plastica - Coperchio  
 Plastový kryt - kryt  
 Plastic behuizing - beschermkap  
 塑料外壳 - 盖子  
 الغطاء البلاستيكي - الغطاء العلوي



Parts Bag  
 Bolsa de piezas  
 Sac des pièces  
 Bustina dotazioni  
 Sáček se součástmi  
 Zak met onderdelen  
 部件袋  
 كيس الأجزاء

**2** Select Installation Option  
 Seleccione la opción de instalación  
 Sélectionnez l'option d'installation  
 Selezionare l'opzione di installazione  
 Vyberte způsob instalace  
 Installatieoptie selecteren  
 选择安装选项  
 اختر نوع التركيب

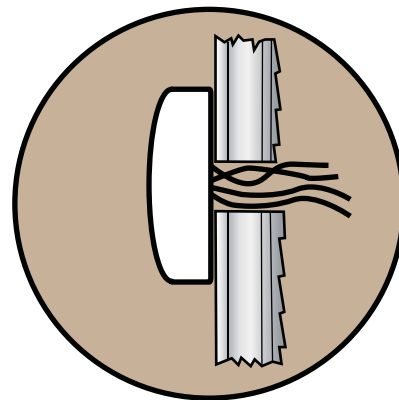

Through-Wall Wiring  
 Conexión a través del muro  
 Câblage à travers le mur  
 Cablaggio a parete  
 Zapojení přes stěnu  
 Bedrading door de muur  
 穿墙布线  
 توصيل الأسلاك خلال الحائط

OR  
 O  
 OU  
 OPPURE  
 NEBO  
 OF  
 或  
 أو

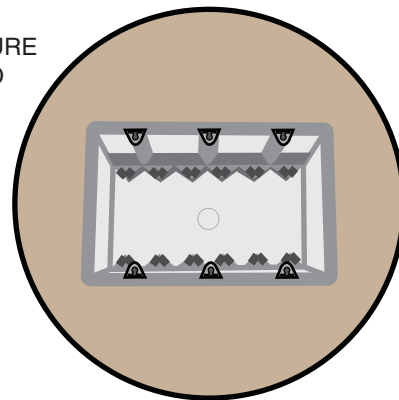

Gang-Box Mount  
 Montaje en caja de salida  
 Montage boîtier  
 Montaggio a scatola multipla  
 Montáž na krabici  
 Montage met inbouwdoos  
 使用 Gang-Box 进行安装  
 تحميل الصندوق المجمع

OR  
 O  
 OU  
 OPPURE  
 NEBO  
 OF  
 或  
 أو

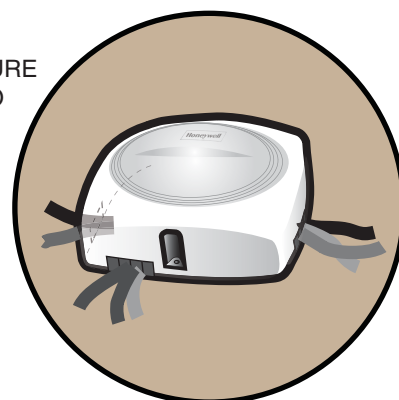

Through-Side Wiring  
 Conexión lateral  
 Câblage par les côtés  
 Cablaggio sul lato  
 Zapojení ze strany  
 Bedrading door de zijkant  
 单侧布线  
 توصيل الأسلاك من الجانبين

**3** Mount Base of Enclosure | Montaje de la base de la caja | Montez la base du boîtier | Montare la base dell'alloggiamento | Namontujte základnu skříň | Voet van de behuizing monteren | 安装封闭式装置的底座 | تحميل قاعدة تثبيت الجهاز

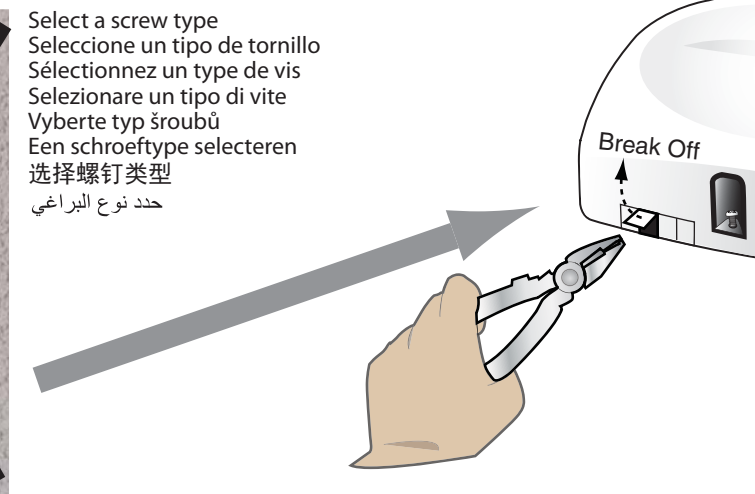
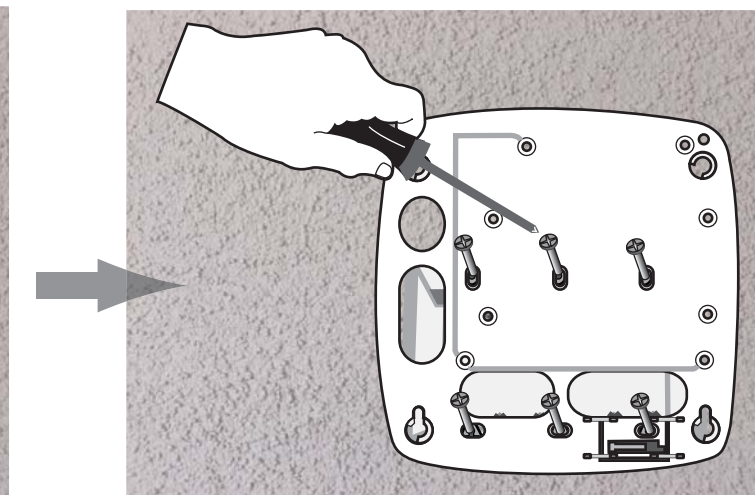
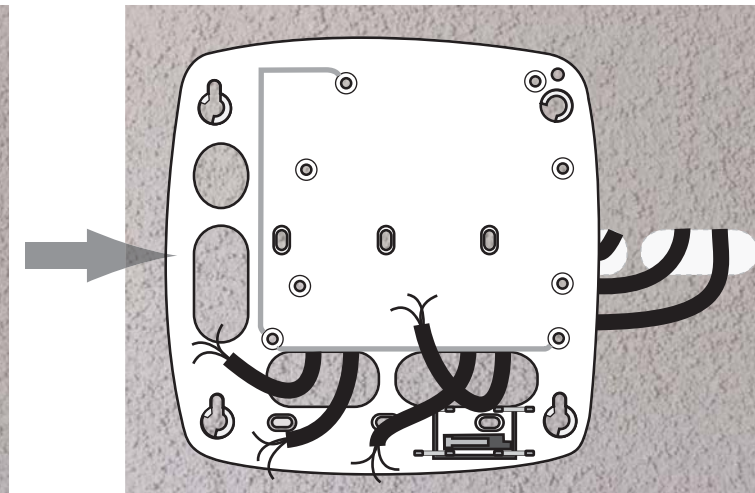
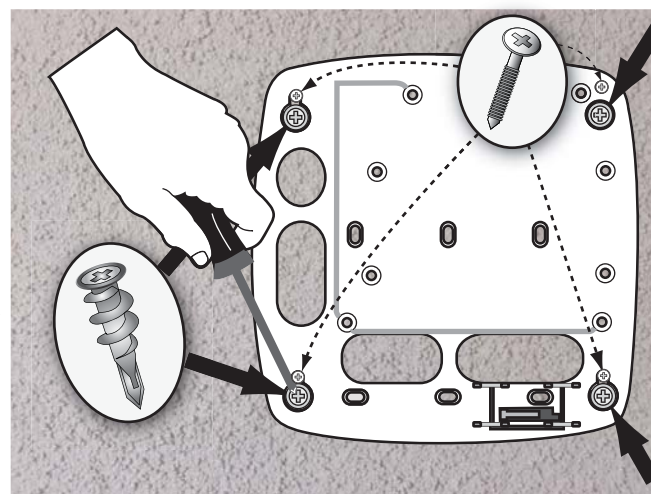
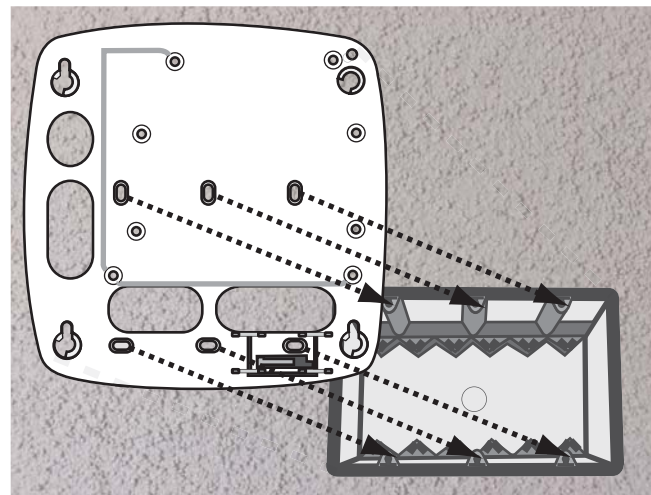

Select a screw type  
 Seleccione un tipo de tornillo  
 Sélectionnez un type de vis  
 Selezionare un tipo di vite

Vyberte typ šroubů  
 Een schroeftype selecteren  
 选择螺钉类型  
 حدد نوع البراغي

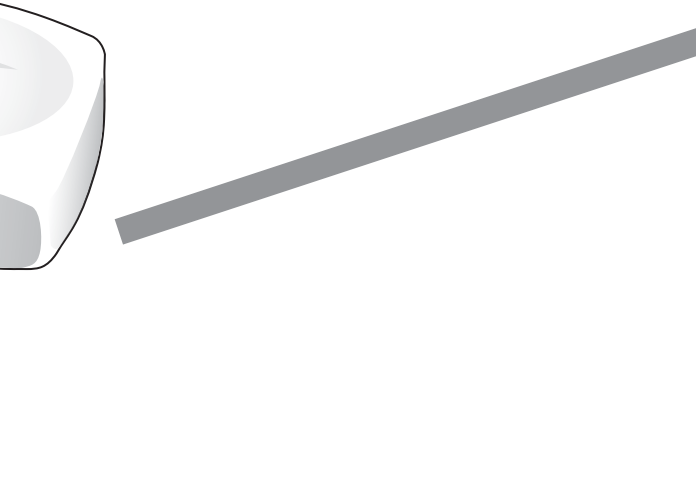
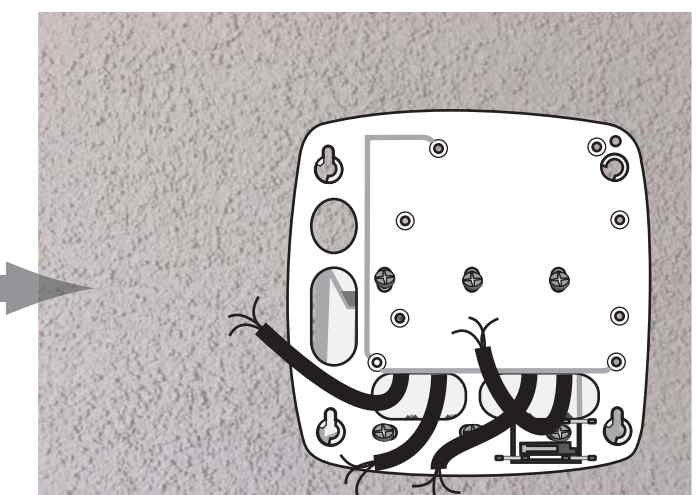
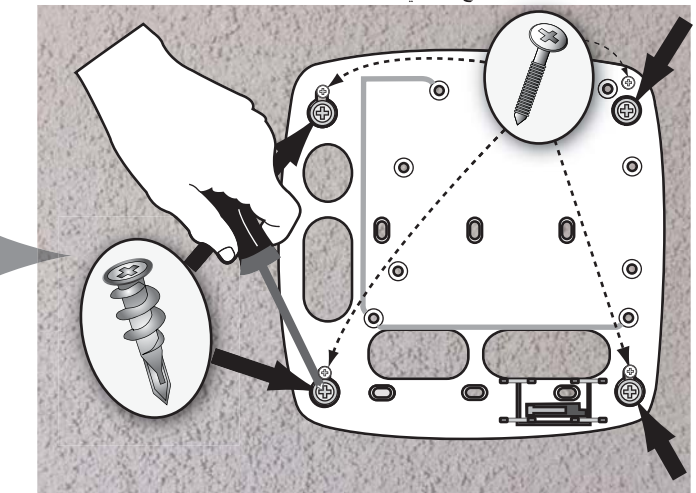

**4** Mount Control Board  
 Montaje de la placa de control  
 Montez la carte de contrôle  
 Montare la scheda di controllo  
 Namontujte řídicí panel  
 Controlepaneel monteren  
 安装控制板  
 تحميل لوحة التحكم

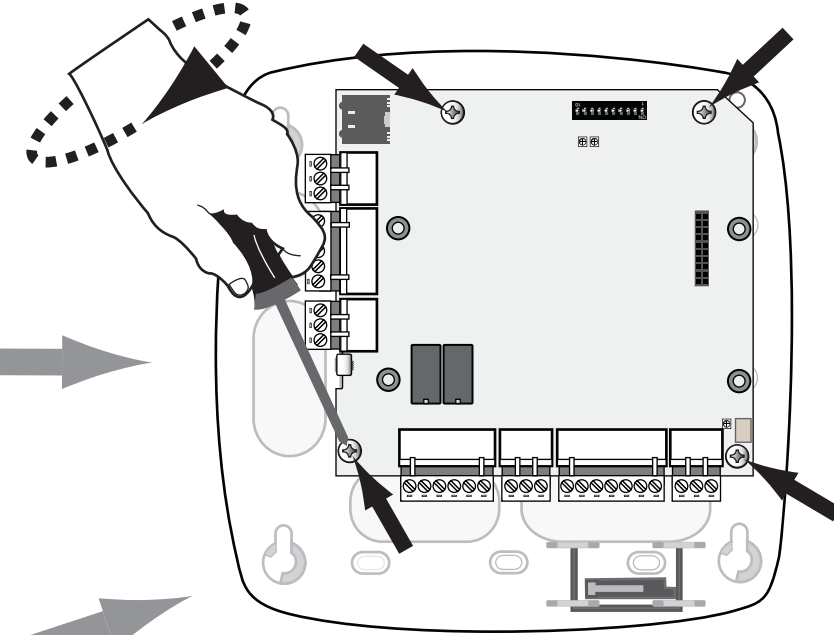

# NetAXS-123 Compact Enclosure Basic Installation Guide

## 5

Choose Tamper Type and Wire  
 Elija el tipo de tamper y el cable  
 Choisissez le type d'autoprotection et câblez  
 Selezionare cablaggio e tipo tamper  
 Vyberte typ a zapojení spínače neoprávněného zásahu  
 Type sabotage en bedrading kiezen  
 选择防拆功能类型和电线  
 اختر نوع التدخل والسلك

TYPE 1: Standard Tamper  
 TIPO 1: Tamper estándar  
 TYPE 1 : Autoprotection standard  
 TIPO 1: Tamper standard

TYP 1: Standardní spínač neoprávněného zásahu  
 TYPE 1: standaardsabotage  
 TYPE 1: standaardsabotage  
 النوع الأول: التدخل القياسي

TYPE 2: "Off-the-Wall" Tamper  
 TIPO 2: Tamper de muro  
 TYPE 2 : Autoprotection « murale »  
 TIPO 2: Tamper non standard

TYP 2: Spínač neoprávněného sejmutí ze stěny  
 TYPE 2: "off-the-wall"-sabotage  
 类型 2: "离墙" 防拆功能  
 النوع الثاني: التدخل على الحائط

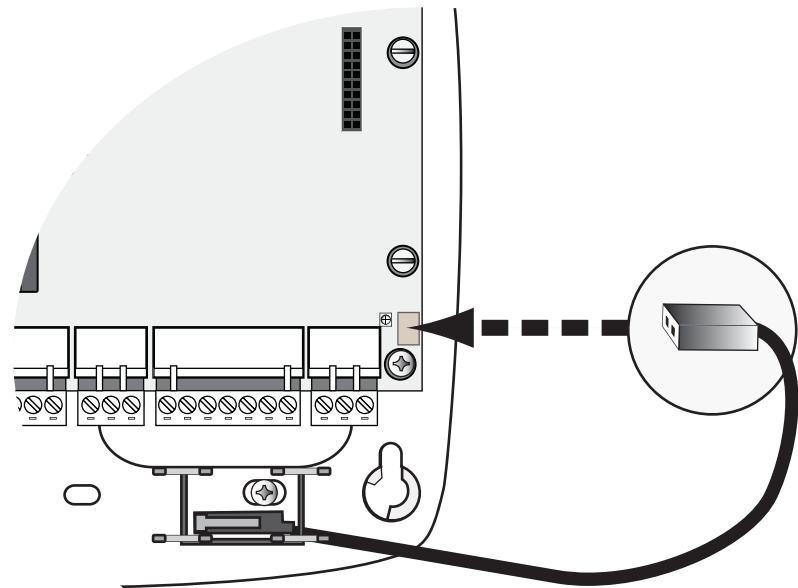

OR  
 O  
 OU  
 OPPURE  
 NEBO  
 OF  
 或  
 أو

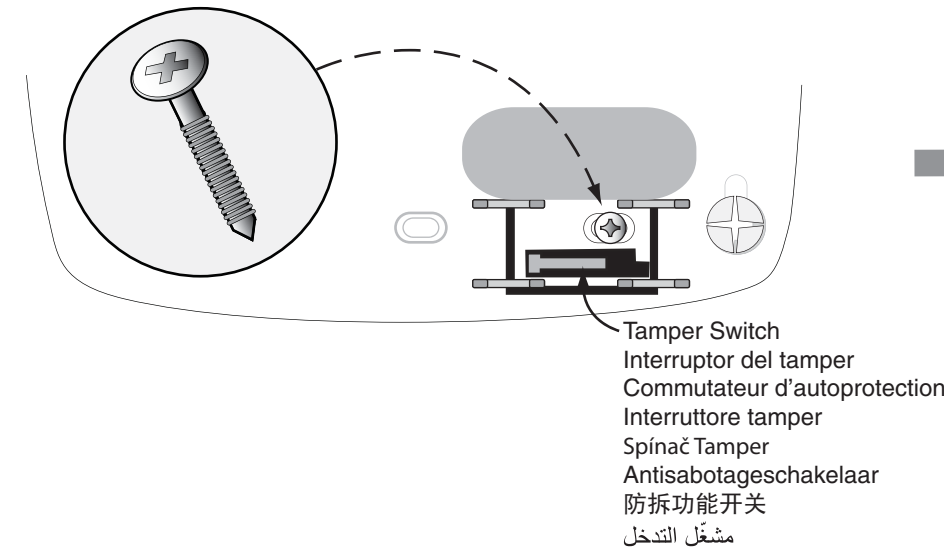

Tamper Switch  
 Interruptor del tamper  
 Commutateur d'autoprotection  
 Interruttore tamper  
 Spínač Tamper  
 Antisabotageschakelaar  
 防拆功能开关  
 مشغل التدخل

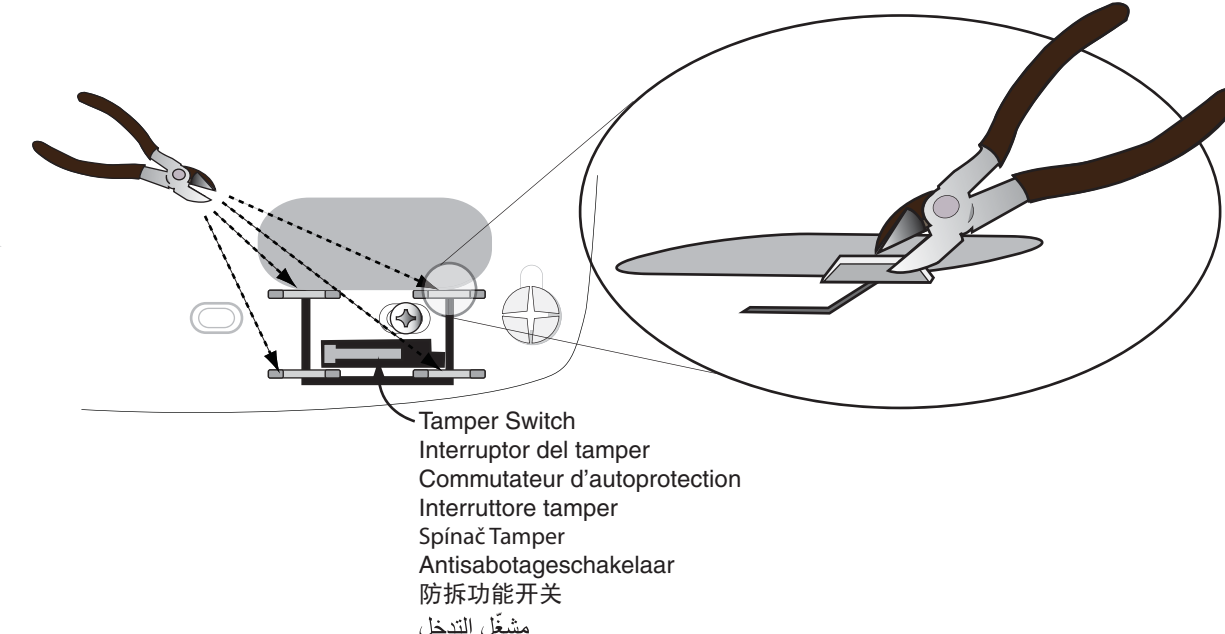

Tamper Switch  
 Interruptor del tamper  
 Commutateur d'autoprotection  
 Interruttore tamper  
 Spínač Tamper  
 Antisabotageschakelaar  
 防拆功能开关  
 مشغل التدخل

## 6

Wire the Unit  
 Conecte la unidad  
 Câblez l'unité  
 Cablare l'unità  
 Zapojte jednotku  
 De eenheid bedraden  
 为该装置布线  
 قم بتركيب أسلاك الوحدة

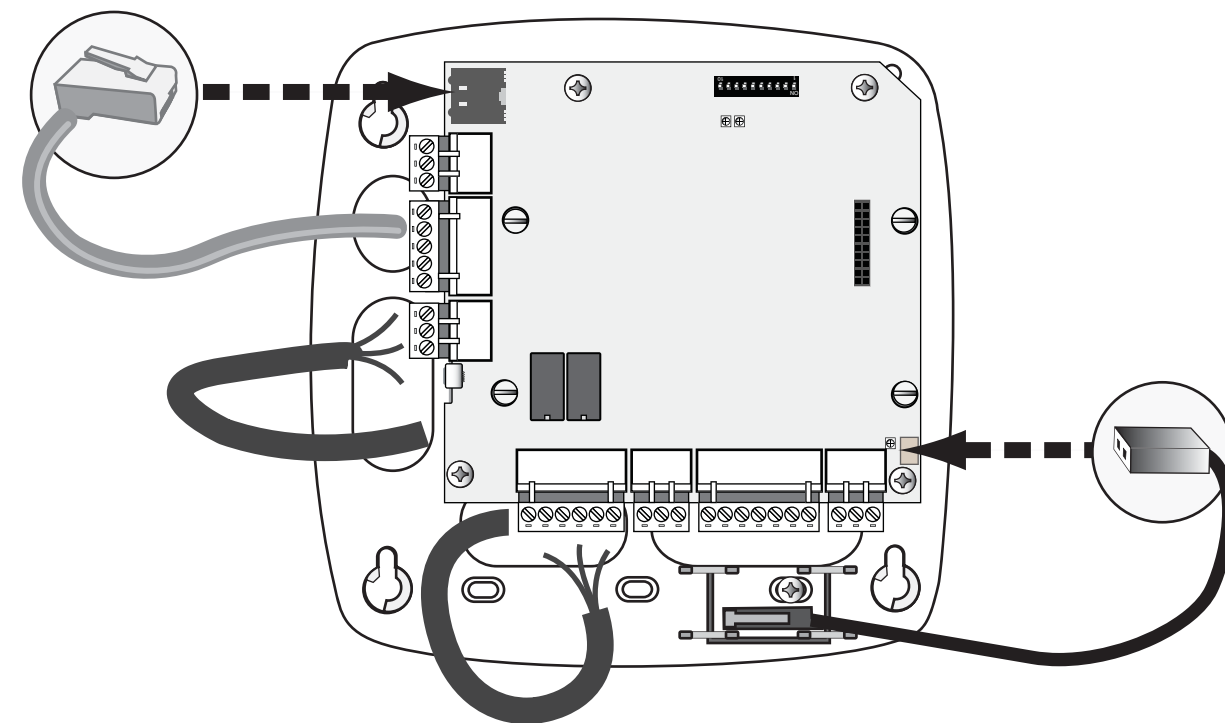

## 7

Close the Cover  
 Cierre la cubierta  
 Fermez le couvercle  
 Chiudere il coperchio  
 Zavřete kryt  
 Het afdekplaatje sluiten  
 装好盖子  
 قم بإغلاق الغطاء



For more information see NetAXS-123 Resource CD  
 Technical support : 1-800-323-4576, Option 2

Para obtener más información, consulte el CD de recursos de NetAXS-123  
 Asistencia técnica: +34 902 667 800

Reportez-vous au CD de ressources NetAXS-123 pour plus d'informations  
 Support technique : +33 1 40 96 20 50

Per ulteriori informazioni, vedere il CD delle risorse di NetAXS-123.  
 Supporto tecnico: +39 02 4888051

Další informace najdete na disku CD NetAXS-123 Resource CD

Zie voor meer informatie de bron-cd NetAXS-123  
 Technische ondersteuning: +31.299.410.200

有关更多信息，请参见 NetAXS-123 资源光盘  
 技术支持: +86 400 8800 330

للحصول على مزيد من المعلومات، استخدم إسطوانة موارد NetAXS-123  
 الدعم الفني: +9٧١ ٤ ٨٠٧ ٣٢٤٥

Honeywell Security North America  
 2700 Blankenbaker Pkwy  
 Suite 150  
 Louisville, KY 40299, USA  
 Tel: 1-800-223-9436  
 www.honeywellaccess.com

Honeywell Security España  
 Mijancas 1. 3a Planta  
 P.Ind. Las Mercedes  
 28022 Madrid, Spain  
 Tel: +34.902.667.800  
 www.honeywell.com/security/es

Honeywell Security France  
 Immeuble Lavoisier  
 Parc de Haute Technologie  
 3-7 rue Georges Besse  
 92160 Antony, France  
 www.honeywell.com/security/fr

Honeywell Security Germany  
 Böblinger Strasse 17  
 D-71101 Schönaich, Germany  
 Tel: +49.7031.637.782

Honeywell Security Italia  
 Via Treviso 2 / 4  
 31020 San Vendemiano  
 Treviso, Italy  
 Tel: +39.04.38.36.51  
 www.honeywell.com/security/it

Honeywell Security Northern Europe  
 Ampèrestraat 41  
 1446 TR Purmerend, The Netherlands  
 Tel: +31.299.410.200  
 www.honeywell.com/security/nl

Honeywell Security South Africa  
 Bekker Street, Truer Close  
 Waterfall Park  
 Midrand 1685, South Africa  
 Tel: +27.11.695.8000  
 www.honeywell.com/security/za

Honeywell Security UK  
 Charles Avenue  
 Burgess Hill  
 West Sussex, RH15 9UF, United Kingdom  
 Tel: +44.1444.25.11.80  
 www.honeywell.com/security/uk